

Rouleau tandem vibrant

Articulé - Diesel - cabine - VP1
rouleau lisse
HAMM HD+90i VV

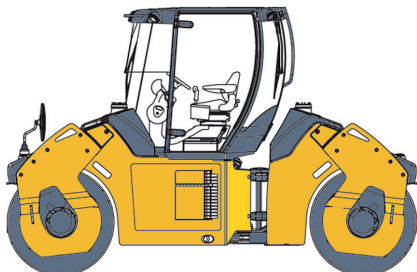

CARACTÉRISTIQUES

- Moteur Diesel Deutz TCD3.6L4 / stage 3B
- Réservoir carburant : 173 L
- Vitesse de translation maxi. : jusqu'à 12 km/h
- Stabilité en pente :
 - Aptitude en pente avec / sans vibration : 35 / 40 %
 - Angle de braquage maxi. admissible : +/- 30°
 - Angle oscillant maxi. admissible : +/- 10°
- Dimensions hors tout (L x l x h) : 4,8 x 1,8 x 2,98 m
- Largeur de travail : 1,68 m
- Rayon de braquage intérieur : 5,90 m
- Poids de fonctionnement avec cabine : 9 220 kg
- Charge linéaire statique, avant / arrière : 27,8 / 27,1 kg/cm
- Diamètre des billes : 1 200 mm
- Charge essieu AV / AR : 4 675 / 4 545 kg
- Garde au sol au centre : 340 mm
- 2 fréquences de vibration avant / arrière I/II : 42/50 Hz

- Amplitude de vibration avant / arrière I/II : 0,62 / 0,34 mm
- Force centrifuge avant / arrière I/II : 75/60 KN
- Compactage : classe VP1
- Niveau vibrations au système mains/bras : $\leq 2,5 \text{ m/s}^2$
- Niveau vibrations à l'ensemble du corps : $\leq 0,5 \text{ m/s}^2$
- Niveau sonore : 107 db(A)

ÉQUIPEMENTS

- Rétroviseurs
- Console de siège coulissante et orientable latéralement
- Console de direction et de tableau de bord orientable
- Blocage de différentiel automatique
- Caméra arrière avec écran d'affichage couleur
- Équipé FAP et Adblue
- Système Hammtronic de régulation automatique de la traction et du glissement
- Éclairage de travail à LED
- Gyrophare
- Dispositif rampe d'arrosage avant et arrière avec possibilité de réglage débit d'eau

SÉCURITÉ

- Cabine ROPS - FOPS
- Avertisseur de recul
- Ceinture de sécurité
- Capteur de siège avec coupure translation
- Bouton arrêt urgence en cabine avec arrêt moteur

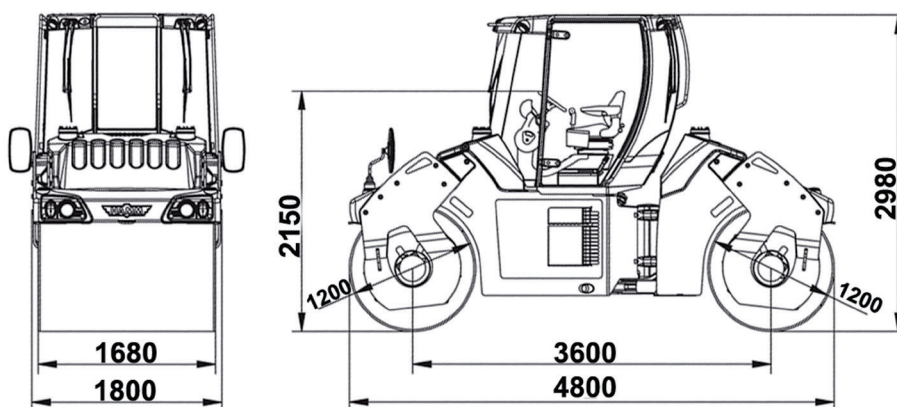

DIMENSIONS