

Groupe électrogène

Sur remorque
Ingersoll Rand G40

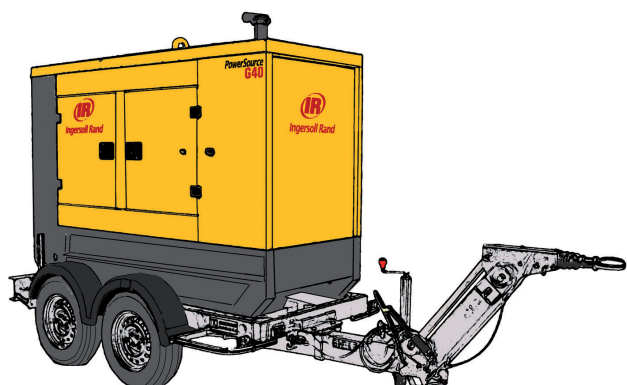

CARACTÉRISTIQUES

- Diesel
- Puissance moteur: 39 Kw
- Réservoir carburant : 416 L
- Niveau sonore LwA : 96 dB(A)
- Niveau sonore à 7 mètres: 69 dB(A)

Caractéristiques triphasées :

- Puissance délivrée : 40 KVA / 42 KVA (secours)
- Intensité : 3 x 57 A
- Nombre et configuration des prises :
 - 1 bornier triphasé 5 pôles 400 V / 50hz - 160 A
 - 1 prise triphasée 5 pôles 400 V / 50hz - 32 A
 - 1 prise triphasée 5 pôles 400 V / 50hz - 63 A

Caractéristiques monophasées :

- Puissance délivrée : 13,3 Kw en 230 V
- Nombre et configuration des prises :
 - 1 prise monophasée 3 pôles 16 A CE (industriel)
 - 1 prise monophasée 3 pôles 16 A NF (domestique)
- Dimensions hors tout (L x l x h) : 4616 x 1665 x 2110 mm
- Poids : 2126 kg (1710 à vide)

AUTONOMIES & CONSOMMATIONS INDICATIVES

Charge	Autonomie	Consommation
100%	37 h	11,4 l/h
75%	49 h	8,5 l/h
50%	73 h	5,7 l/h
25%	146 h	2,8 l/h

ÉQUIPEMENTS

- Piquet de terre
- Capot insonorisé
- Surveillance des paramètres du signal (V, A, Hz)
- Régulation électronique
- Mode de démarrage automatique par contrôle externe
- Prédiposition pour alimentation par circuit de gasoil externe

SÉCURITÉ

- Bac de rétention 110 %, soit 458 litres
- Disjoncteur tétrapolaire de 63 A
- Protection des personnes par disjoncteur différentiel 30 mA non réglable
- Arrêt d'urgence externe
- Timon à réglage de hauteur automatique

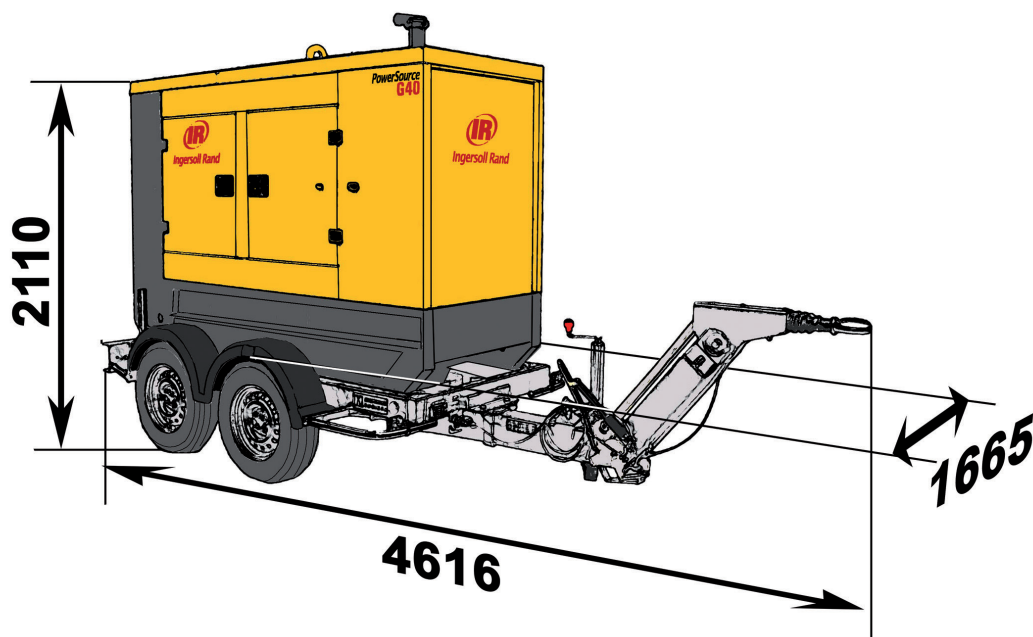

DIMENSIONS EN MM