

Compresseur de chantier

Tractable - Diesel - 5m³/min
ATLAS COPCO XAS 88-7 S5



CARACTÉRISTIQUES

- Énergie : thermique
- Stage anti pollution : stage V
- Puissance : 33 KW à 3000 tr/min
- Capacité réservoir carburant : 45 L
- Débit maximal : 5000 L/min
- Pression de service : 7 Bar
- Dimensions hors tout (L x l x h) : 3100 x 1346 x 1420 mm
- Poids en ordre de marche : 749 kg
- PTAC remorque : 750 kg
- Niveau puissance sonore / LwA : 98 dB(A)
- Niveau de pression sonore LpA : 70 dB(A)
- Hauteur Attelage (Min / Max) : 323 / 830 mm

ÉQUIPEMENTS

- Nombre de vannes de distribution : 3 vannes en 3/4"
- Manomètre
- Bac de rétention
- Attelage : boule et anneau
- Traitement échappement
- Filtre à particule (FAP)

SÉCURITÉ

- Type de timon : timon réglable en hauteur et freiné
- Système anti-coup de fouet
- Indicateur de desserage de roues

CONSOMMATION CARBURANT

Pourcentage de charge	Consommation carburant en L/h
100 %	7,48
75 %	5,37
50 %	3,67
25 %	3,09
0 %	2,61

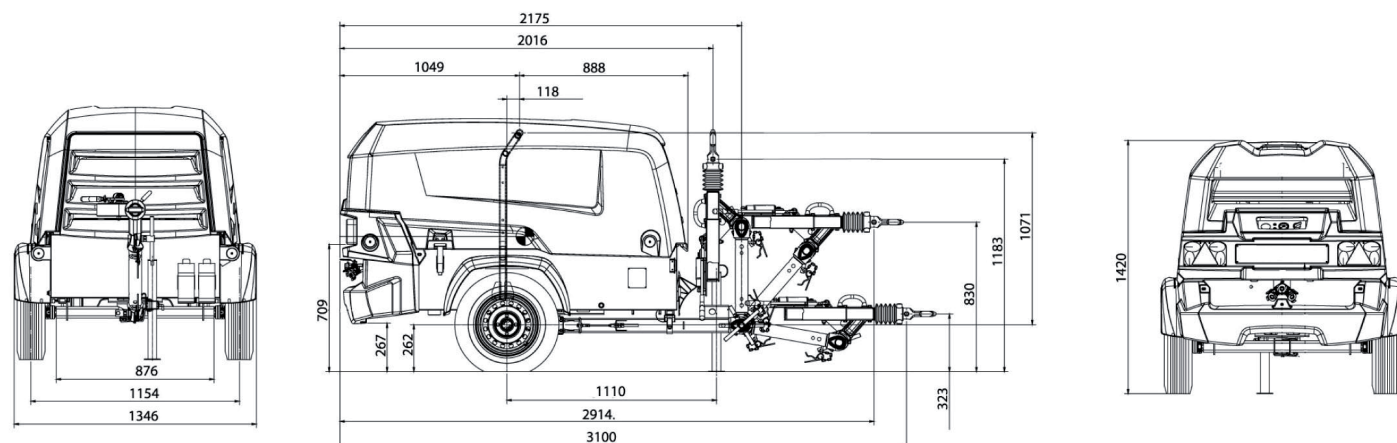

DIMENSIONS EN MM