

Compresseur de chantier

ATLASCOPCO XAVS186



CARACTÉRISTIQUES

- Diesel 4 cylindres
- Puissance moteur : 141 CV / 104 kW
- Réservoir de carburant : 168 L
- Pressions disponibles : 7 ou 14 bars
- Débit maximal : 11 400 l/min / 7 bars et 10 140 l/min / 14 bars
- Dimensions hors tout (L x l x h) : 4,39 x 1,98 x 2,02 m
- Poids en ordre de marche : 2 450 kg
- PTAC Remorque : 2 900 kg
- Niveau sonore LwA : 99 dB(A)

Caractéristiques des vannes de distribution

- 1 sortie DN38 - 1" 1/2"
- 3 sortie en G3/4"

ÉQUIPEMENTS

- Sélecteur de pression de service 7 ou 14 bars
- Assécheur d'air haute capacité
- Double circuit de distribution : avec ou sans assécheur
- Jauge à carburant
- Prédiposition pour alimentation sur cuve de gasoil externe
- Préchauffage moteur automatique
- Compartiment de stockage verrouillable

ACCESSOIRES

- Forage, alimentation de fusées
- Sablage
- Alimentation d'air centralisée
- Chantiers Navals

SÉCURITÉ

- Timon freiné
- Timon articulé en 2 points pour réglage de la hauteur
- Clapet de décharge 18 bars

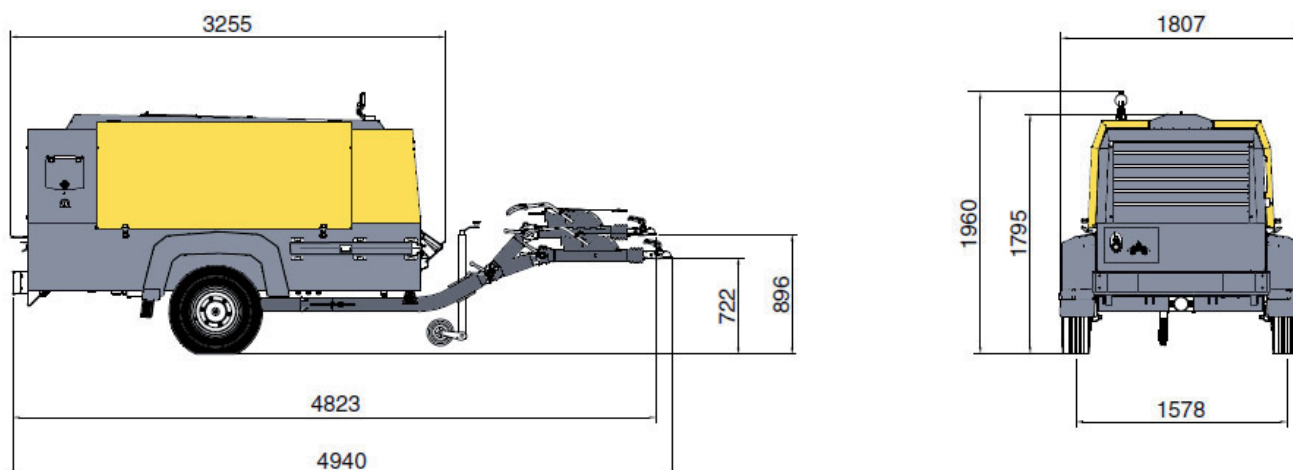

DIMENSIONS