

Compresseur de chantier

INGERSOLL RAND 7/51



CARACTÉRISTIQUES

- Diesel 4 cylindres
- Puissance moteur : 67,3 CV / 50,2 kW
- Réservoir de carburant : 50 L
- Pressions disponibles : 7 bars
- Débit maximal : 5 000 L/min
- Dimensions hors tout (L x l x h) : 3 610 x 1 520 x 1 486 mm
- Poids en ordre de marche : 1 060 kg
- PTAC Remorque : 1 200 kg
- Niveau sonore LwA : 98 dB(A)

Caractéristiques des vannes de distribution

- 3 vannes

ÉQUIPEMENTS

- Préchauffage moteur
- Anneau de levage
- Compartiment moteur verrouillable
- Manomètre
- Compteur horaire
- Témoin niveau de carburant

DOMAINES D'APPLICATION

- Forage, alimentation de fusées
- Alimentation d'air centralisée
- Chantiers Navals

SÉCURITÉ

- Timon freiné
- Réglage de hauteur d'attelage
- Catadioptres sur les côtés et à l'arrière
- Soupape de sécurité 10 bars

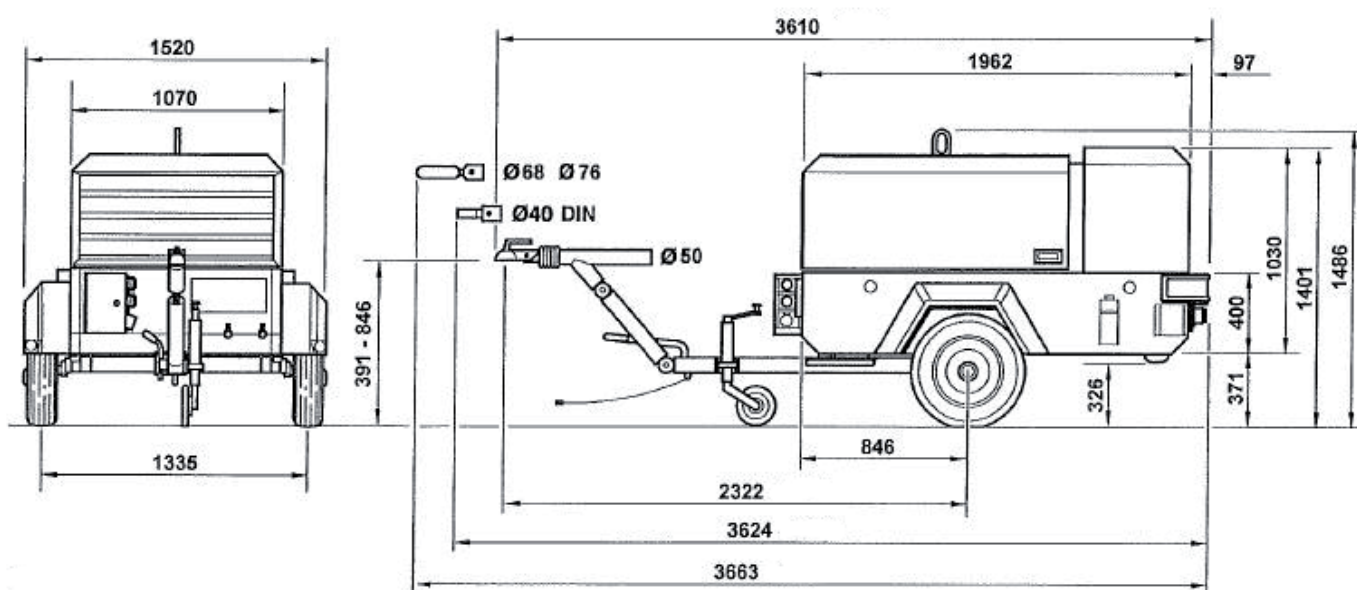

DIMENSIONS