

Compresseur de chantier

23CV Diesel 1920 l/min
ATLAS COPCO Air 2 Box

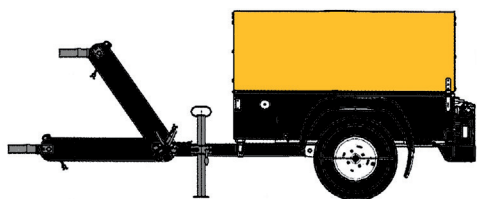

CARACTÉRISTIQUES

- Diesel 3 cylindres
- Puissance moteur : 14,9 kW / 19.98 CV
- Réservoir de carburant : 28 L
- Pression disponible : 7 bars
- Débit maximal : 2,0 m³ (1920 L / min)
- Dimensions hors tout (L x l x h) : 2,756 x 1,305 x 1,151 m
- Poids en ordre de marche : 550 kg
- PTAC Remorque : 650 kg
- Niveau sonore LwA : 98 dB(A)

Caractéristiques des vannes de distribution

- Vanne 2 voies

ÉQUIPEMENTS

- Préchauffage moteur
- Compteur horaire
- Manomètre
- Anneau de levage

DOMAINES D'APPLICATION

- Alimentation marteaux piqueurs
- Perforateurs pneumatiques
- Machines de projection et divers outillages pneumatiques

SÉCURITÉ

- Réglage de hauteur d'attelage
- Catadioptrés sur les côtés et à l'arrière
- Timon non freiné
- Soupape de sécurité 10,5 bars

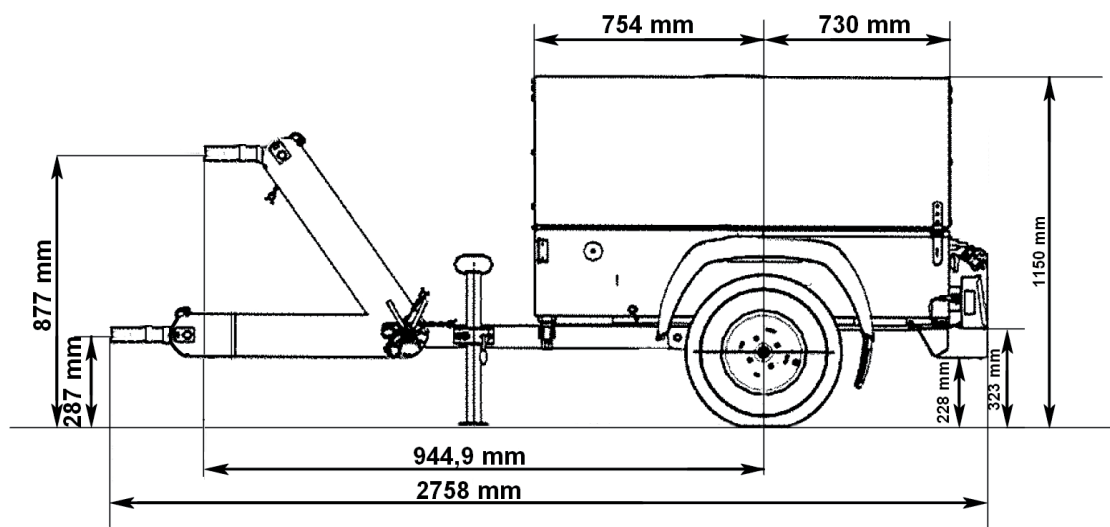

DIMENSIONS EN MM