

Compresseur de chantier

KAESER M20



CARACTÉRISTIQUES

- Diesel 3 cylindres
- Puissance moteur : 18,8 CV/14,0 kW
- Réservoir de carburant : 30 L
- Pressions disponibles : 7 bars
- Débit maximal : 2 000 L/min
- Dimensions hors tout (L x l x h) : 2 894 x 1 220 x 1 125 mm
- Poids en ordre de marche : 462 kg
- PTAC Remorque : 510 kg
- Niveau sonore LwA : 97 dB(A)

Caractéristiques des vannes de distribution

- Vanne 2 voies

ÉQUIPEMENTS

- Jauge à carburant
- Préchauffage moteur
- Compteur horaire
- Manomètre
- Cales de roue
- Régulation anti-gel
- Anneau de levage

DOMAINES D'APPLICATION

- Alimentation marteaux piqueurs
- Perforateurs pneumatiques
- Machines de projection
- Divers outillages pneumatiques

SÉCURITÉ

- Timon non freiné
- Soupape de sécurité 9,0 bars
- Réglage de hauteur d'attelage
- Catadioptres sur les côtés et à l'arrière
- Dispositif d'éclairage de la plaque

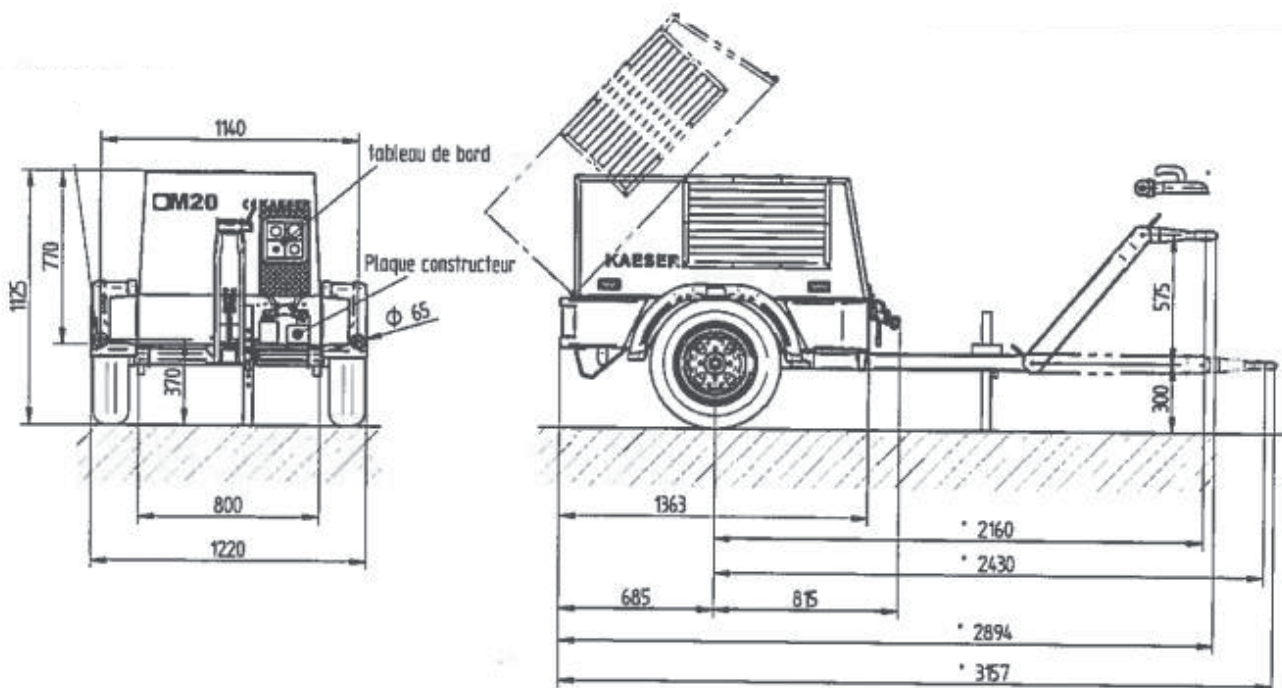

DIMENSIONS EN MM