

Compresseur de chantier

Tractable - Diesel - 20580 l/min
ATLAS COPCO XAHS347 CD



CARACTÉRISTIQUES

- Énergie : Thermique Caterpillar C7 / 6 cylindres
- Stage anti pollution : Stage 3b
- Puissance : 186 KW / 249 CV / 2000 tr/min
- Consommation carburant :
100% 38,8 kg/h / 75% 29,6 kg/h / 50% 22,9 kg/h /
25% 20 kg/h / au ralenti 18,3 kg/h
- Débit maximal : 20580 L/min
- Pression de service : 12 Bars
- Dimensions hors tout (L x l x h) :
5074 x 1990 x 2094 mm

- Poids en ordre de marche : 3400 kg
- PTAC remorque : 3500 kg
- Niveau puissance sonore / LwA : 72 dB(A)
- Niveau de pression sonore LpA : 100 dB(A)

ÉQUIPEMENTS

- Nombre de vannes de distribution:
A1 vanne DN50 à visser et 2 vannes DN20 (3/4«)
- avec raccord pompier
- Manomètre
- Bac de rétention
- Attelage: Anneau
- Pédisection pour sablage (asécheur d'air)
- Pédisection pour cuve externe

SÉCURITÉ

- Timon réglable en hauteur
- Système anti-coup de fouet
- Indicateur de desserage de roues

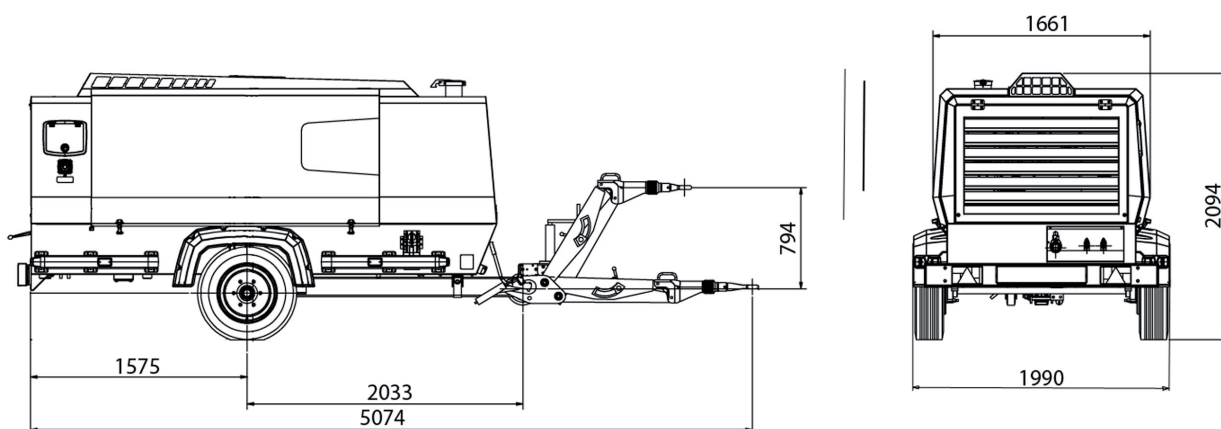

DIMENSIONS EN MM